



Doseerbunker met één doseerwals

Deze bunker is geschikt voor relatief makkelijk lopend materiaal. De doseerwals in de bunker zorgt voor het gelijkmatig doseren van het product. Door de constructie is deze doseerbunker uitermate geschikt voor de toepassing in een menglijn, waarbij de homogeniteit van het eindproduct wordt vereist. De opbrengst wordt geregeld met een frequentieregeling met een regelbereik van 1:10. De bunker is voorzien van een schuine en een rechte wand.

Bunker geschikt voor het verwerken van:

- Cocospeat
- Witveen
- Zwartveen



Slootweg

Slootweg, marktleider in de Horticultuur en Substraten industrie.

Wij zijn producent en leverancier van betrouwbare computer-gestuurde meng- en zeef-installaties, brekers, molens en hightech verpakkingssystemen.

De installaties vinden wereldwijd hun toepassing in de substraten industrie, bouwstoffen industrie en de recycling industrie.

Het project management is klantgericht en resulteert altijd in een oplossing die past bij de behoefte van de klant en voldoet aan de vereiste normeringen.

Ons werkgebied en kennis van producten en regelgeving is mondiaal.

Doseerbunker met één doseerwals

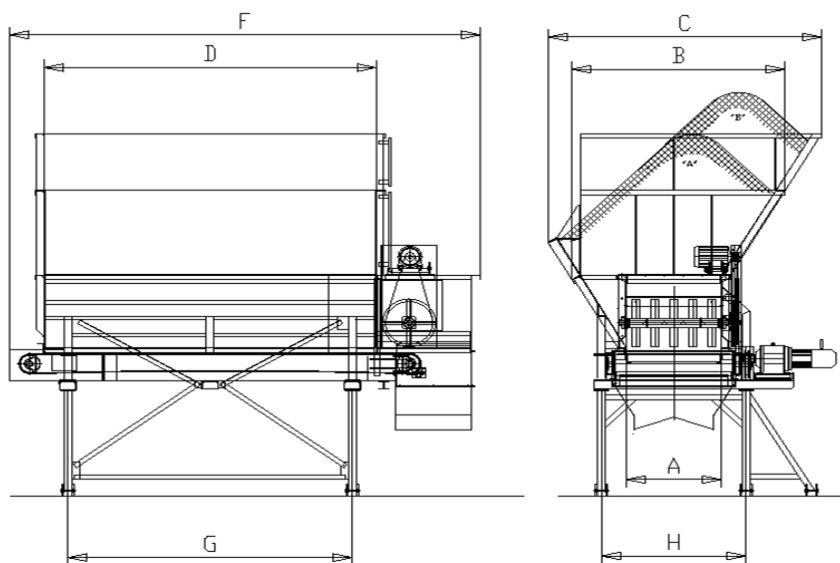

Bunkerinhoud in m³

Length (mm)	3500	4000	4500	5000	6000
Breedte (mm)	1000	1000	1000	1000	1000
"A" inzetstuk + opzetstuk	12.37	14.1	15.9	17.6	21.2
"B" inzetstuk + 2 opzetstukken	15	17.3	19.4	21.6	25.9

De opgegeven bunkerinhoud is theoretisch en kan iets afwijken in de praktijk

Bunkebreedte in mm

A	1000
B	2249
C	2880
H	1526

Bunkeerlengte in mm

D	3500	4000	4500	5000	6000
F	4974	5474	5974	6474	7474
G	3000	3500	4000	4500	5000



Slootweg Machinefabriek B.V.
 J.C. Beetslaan 167
 2131 AL Hoofddorp
T +31 (0)23 5689070
E info@slootweg.com
www.slootweg.com

